

TECHNICAL DATA

Elevador móvil Wallom2

**LET'S GET
SPECIFIC!**

Share, inspire, have fun!
With CTOUCH by your side.

CTOUCH[®]

Número de producto

- Elevador móvil Wallom2, negro (RAL 9005) **10080251**
Solución de elevación flexible y fácil de manejar para pantallas CTOUCH

Sistema de montaje

- Sistema de elevación eléctrico de Linak®
- Soporte de suelo: 4 ruedas TENTE, 2 ruedas con freno
- Color del elevador: Aluminio, negro
- Peso máx.: 150 kg
- Tensión de red: 240 V CA, 50 Hz

Características

- Ajuste de altura: Equipos eléctricos
- Panel de control: Arriba y abajo
3 botones programables para ajustar la altura de trabajo que desee
- Velocidad del elevador: 15 mm/s, de la parte inferior a la superior en 25 seg.
- Espacio de almacenamiento con cerradura en la parte trasera: 150 mm (profundidad) 190 mm (ancho) x 240 mm (alto)
- Dimensiones VESA:
400 mm (ancho) x 400 mm (alto)
600 mm (ancho) x 400 mm (alto)

Accesorios opcionales

- Soporte de extensión para subir o bajar la pantalla con 230 mm adicionales (ver n.º 1) **10080256**
(nota: solo disponible para los 55", 65" y 75")
- Varilla de empuje para un manejo sencillo (véase n.º 2) **10080255**
- Estante alto para portátil Notebook/tablet: 400 mm (largo) x 300 mm (ancho), máx. 5 kg (ver n.º 5) **10080261**
- Placa inferior para PC de escritorio: 400 mm (largo) x 200 mm (profundidad) x 450 mm (alto), máx. 5 kg (ver figura 3) **10080258**
- Bandeja para bolígrafos: 50 mm (profundidad) x 500 mm (ancho) (ver n.º 4) **10080257**
- Módulo anti-colisión **10080264**

Calidad y seguridad

- Certificado TUV

Garantía

- 5 años de garantía a partir de la entrega (garantía limitada para las ruedas)

Dimensiones de logística

- Tamaño de la caja (mm):
1200 (ancho) x 700 (profundidad) x 320 (alto); 50 kg
- EAN 8719481480011

Sobre el elevador Wallom2

Wallom2 posee un sólido sistema de elevación de alta calidad con un actuador lineal de LINAK®.

- Sistema de elevación suave y silencioso
- Diseño sólido y resistente
- Ciclo de vida del elevador (arriba y abajo): 10 000

Sobre las ruedas pivotantes de Wallom2:

CTOUCH sabe que si elige un elevador móvil, debería ser fácil manejar la unidad. Por lo tanto, elegimos ruedas pivotantes de la marca TENTE® de vanguardia, uno de los mejores fabricantes de ruedas y ruedas pivotantes del mundo. Las ruedas giratorias, de las cuales dos incluyen un freno:

- están fabricadas con un material sintético de alta calidad
- Gira y se deslizan suavemente, de forma casi imperceptible
- No dejan marcas al deslizarse
- Están protegidas contra la corrosión, durante un largo período de vida útil

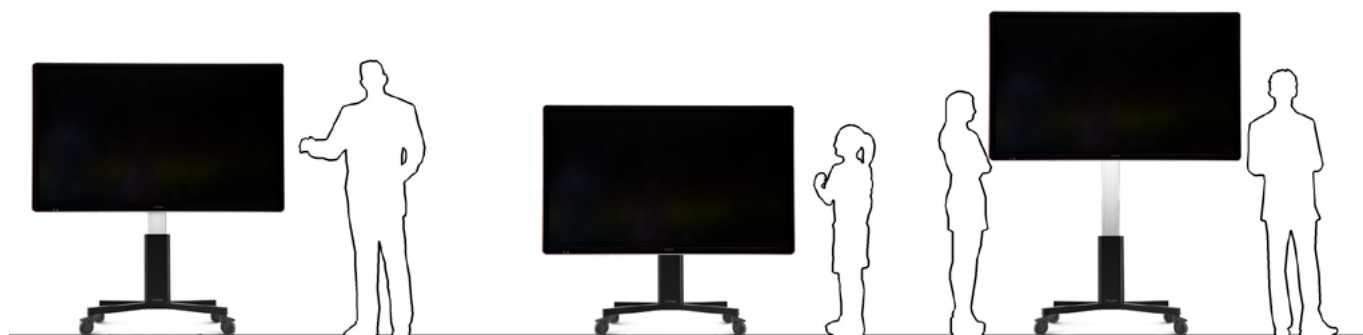

Accesorios opcionales

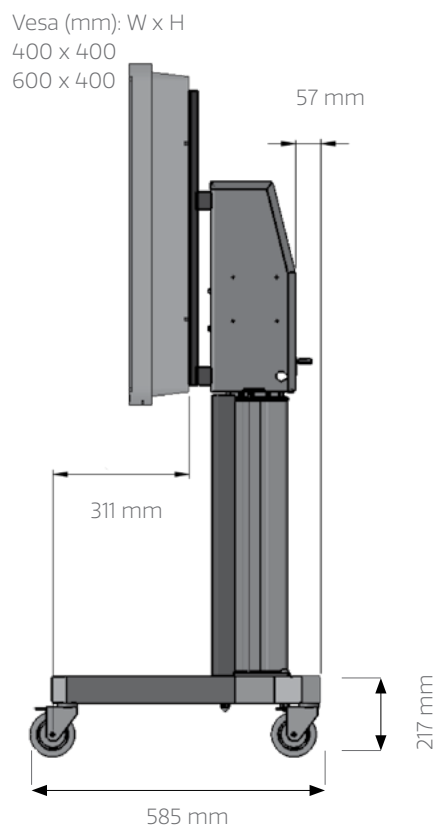
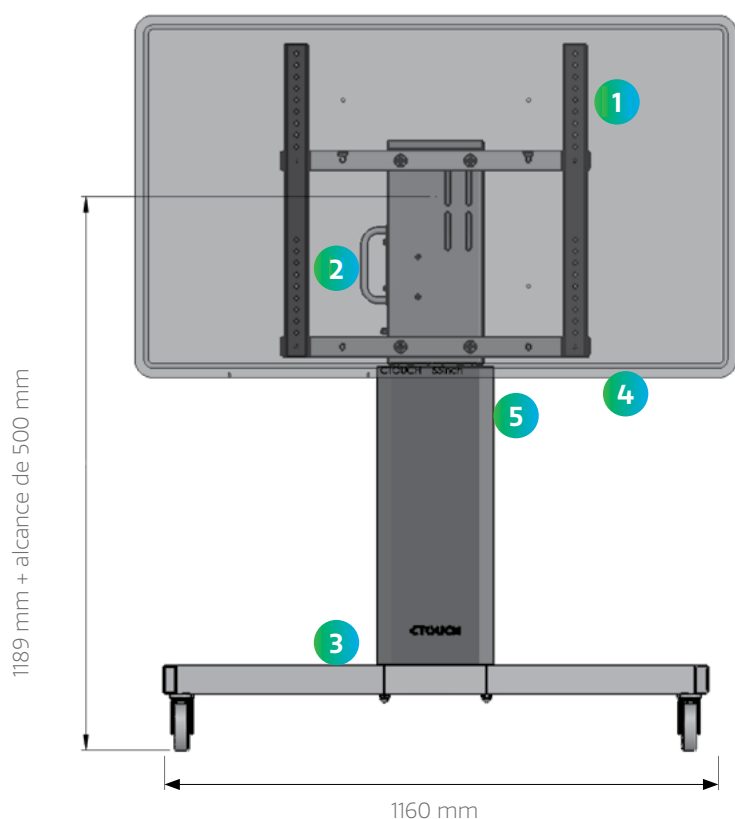

Configuraciones de pantalla

Posiciones de altura del elevador móvil Wallom2

	Soporte predeterminado		Con el soporte de extensión opcional	
	Parte inferior de la pantalla en la posición más baja	Parte superior de la pantalla en la posición más alta	Parte inferior de la pantalla en la posición más baja	Parte superior de la pantalla en la posición más alta*
55 INCH	704	1985	474	2215
65 INCH	650	2052	420	2282
70 INCH	713	2181	483	2411
75 INCH	591	2119	361	2349
86 INCH	537	2215	N/A	N/A

Echa un vistazo a www.ctouch.eu para más información.

No se puede derivar ningún derecho de esta hoja de datos. Las especificaciones del producto y los datos de este producto están sujetos a cambios sin previo aviso para mejorar su fiabilidad, funcionamiento, diseño, etc. Todos los derechos reservados. Los productos y servicios CTOUCH mencionados por la presente, así como sus respectivos logotipos, son marcas comerciales o marcas comerciales registradas de CTOUCH Europe B.V. El resto de nombres de productos y servicios mencionados son marcas comerciales de sus respectivos propietarios.